

# CARVO

ZACK®

ZACK Mount

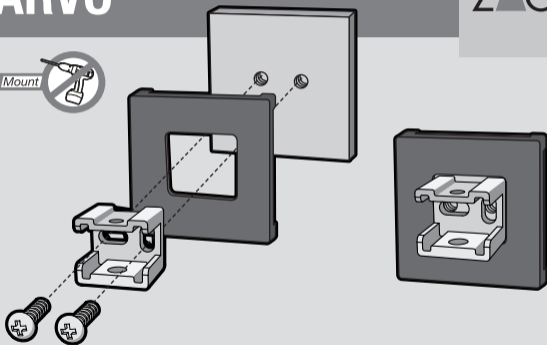

© 07.2021 ZACK GMBH

ZACK GMBH . GERMANY . WWW.ZACK.EU

DE: LIEFERUMFANG  
GB: PACKAGE CONTENT  
FR: CONTENU DU PAQUET  
NL: PAKKETINHOUD  
CZ: OBSAH BALENÍ  
SLO: OBSAH BALENIA

Positionierhilfe  
positioning aid  
aide au positionnement  
positioneringshulp  
pomůcka pro polohování  
pomôcka na polohovanie

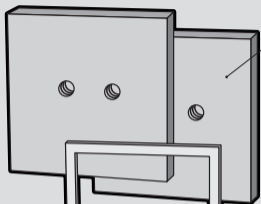
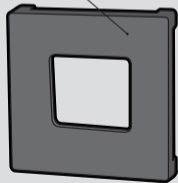

Montageplatte  
mounting plate  
plaque de montage  
montageplaat  
montážní deska  
montážna doska

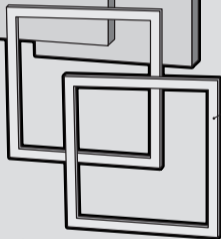

Kleberahmen  
adhesive frame  
cadre adhésif  
zelfklevend frame  
lepící rám  
lepiaci rám



Schrauben  
screws  
vis  
schroeven  
šrouby  
skrutky

**Kleber nicht inklusive!**

Für die Befestigung benötigen Sie eines der folgenden Klebe-Produkte:

**Adhesive not included!**

For this attachment you require one of the following adhesive products:

**Colle non comprise!**

Pour fixer, vous avez besoin d'un des produits de collage suivants:

**Exclusief ZACK Mount montagelijm!**

Voor montage met montagelijm hebt u een van de volgende artikelen nodig:

**Lepidlo není součástí dodávky!**

K tomuto připevnění potřebujete jeden z následujících lepicích produktů:

**Lepidlo nie je súčasťou balenia!**

Pre toto pripevnenie potrebujete jeden z nasledujúcich lepiacich produktov:



**ZACK MOUNT, 6g, Prod. 30 003**  
**ZACK MOUNT, 12g, Prod. 30 004**

DE: ZUSAMMENBAU  
GB: ASSEMBLY  
FR: ASSEMBLAGE  
NL: MONTAGE  
CZ: MONTÁŽ  
SLO: MONTÁŽ

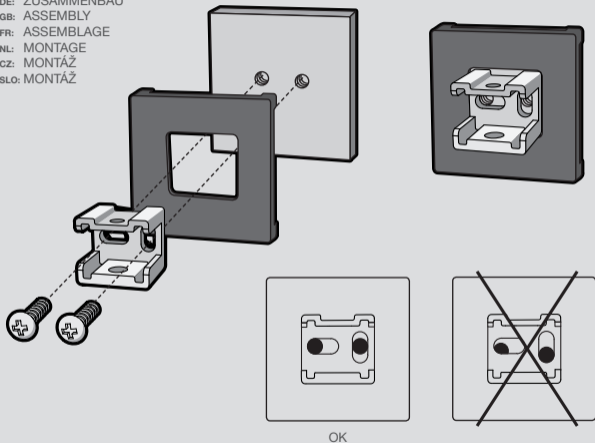

**D:** Montieren Sie mithilfe des schwarzen Kunststoff-Positionierrahmens die Wandhalterung (im Lieferumfang eines CARVO Badaccessoires) auf der Montageplatte. Beide Schraublöcher müssen deckungsgleich mit den Langlöchern in der Wandhalterung sein. (siehe Abb. links unten)

**GB:** Use the black plastic positioning frame to mount the wall bracket (included in the delivery of a CARVO bathroom accessory) on the mounting plate. Both screw holes must be congruent with the slotted holes in the wall bracket. (see fig. below left)

**FR:** Utilisez le cadre de positionnement en plastique noir pour monter le support mural (inclus dans la livraison d'un accessoire de salle de bains CARVO) sur la plaque de montage. Les deux trous de vis doivent coïncider avec les trous oblongs du support mural. (voir fig. ci-dessous à gauche)

**NL:** Gebruik het zwarte kunststof positioneringsframe om de wandhouder (meegeleverd met een CARVO badkameraccessoire) op de montageplaat te monteren. Beide schroefgaten moeten samenvallen met de sleufgaten in de wandhouder. (zie afb. linksonder)

**CZ:** Pomocí černého plastového polohovacího rámu připevníte nástěnný držák (součást dodávky koupelnového příslušenství CARVO) na montážní desku. Oba otvory pro šrouby musí být shodné s otvory s drážkami v nástěnném držáku. (viz obr. vlevo dole)

**SLO:** Pomocou čierneho plastového polohovacieho rámu pripevnite nástenný držiak (je súčasťou dodávky kúpeľňového príslušenstva CARVO) na montážnu dosku. Oba otvory na skrutky musia byť zhodné s otvormi na štrbiny v nástennej konzole. (pozri obr. vľavo dole)

DE: ZUSAMMENBAU  
GB: ASSEMBLY  
FR: ASSEMBLAGE  
NL: MONTAGE  
CZ: MONTÁŽ  
SLO: MONTÁŽ

selbstklebender Kunststoffrahmen  
self-adhesive plastic frame  
cadre en plastique, autocollant  
zelfklevend plastic frame  
samolepicí umělohmotný rám  
samolepiaci umelohmotný rám

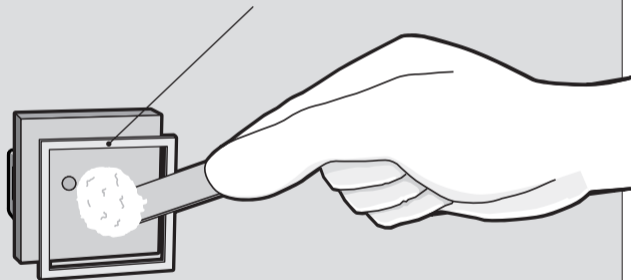

**D:** Einseitig selbstklebenden Kunststoffrahmen mittig auf die Rückseite des Wandhalters kleben. Angemischtes ZackMount-Haftmittel mit dem Spatel mittig auf die Montageplatte auftragen. Für die Verarbeitung des Klebers (nicht im Lieferumfang enthalten) beachten Sie bitte die dem Kleber beiliegende Bedienungsanleitung.

**GB:** Stick the one-sided self-adhesive plastic frame to the back of the wall bracket. Apply the pre-mixed ZackMount adhesive with the spatula to the middle of the mounting plate. To use the adhesive (not included), please follow the instructions enclosed with the adhesive.

**FR:** Coller sur le dos de la fixation murale le cadre en plastique, autocollant d'un seul côté. Au milieu de la plaque de montage, mettre en œuvre le mélange de colle ZackMount à l'aide de la spatule. Pour l'utilisation de la colle (non fournie), respecter la notice d'utilisation qui accompagne la colle.

**NL:** Het eenzijdig zelfklevende kunststof frame op de achterkant van de wandhouder plakken. De aangelengde ZackMount-lijm met de spatel op het midden van de montageplaat aanbrengen. Voor de verwerking van de lijm (niet inbegrepen) dient u de meegeleverde handleiding van de lijm te raadplegen.

**CZ:** Jednostranně samolepicí umělohmotný rám nalepit na zadní stranu nástěnného držáku. Namíchané pojidlo ZackMount nanést špachtlí středem na montážní desku. Pro zpracování lepidla (není obsaženo v objemu dodávky) respektujte prosím příložený návod k použití.

**SLO:** Jednostranne samolepiaci umelohmotný rám nalepte na zadnú stranu nástenného držiaka. Namiešané lepidlo ZackMount naneste špachtľou do stredu montážnej dosky. Pri spracovaní lepidla (nie je súčasťou dodávky) rešpektujte návod na použitie priložený k lepidlu.

DE: ZUSAMMENBAU  
GB: ASSEMBLY  
FR: ASSEMBLAGE  
NL: MONTAGE  
CZ: MONTÁŽ  
SLO: MONTÁŽ

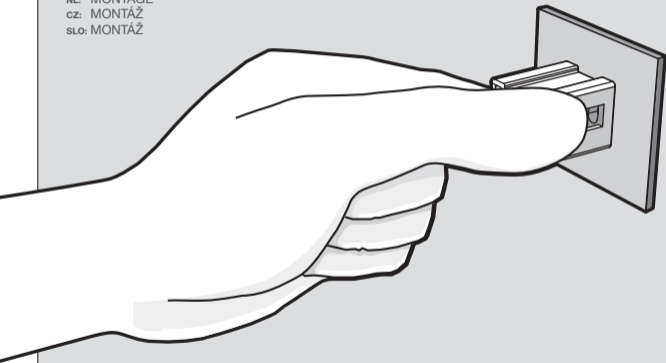

**D:** Wandhalter an die Wand andrücken. ZackMount kann je nach Witterung ca. 15 Minuten verarbeitet und korrigiert werden. Eventuell ausgetretenen Kleber am besten erst nach Aushärtung mit einem Cuttermesser entfernen, oder mit dem Finger abrubbeln.

**GB:** Press the wall bracket against the wall. Depending on ambient conditions, ZackMount remains workable and correctable for approx. 15 minutes. Any protruding adhesive is best removed after curing using a cutter or by rubbing it off with a finger.

**FR:** Positionner la fixation murale sur le mur puis exercer une pression. Suivant les conditions environnantes, ZackMount reste malléable pendant env. 15 minutes, ce qui permet pendant ce temps d'apporter des corrections.

Au cas où de la colle déborderait, retirer l'excès de colle de préférence après durcissement, à l'aide d'un cutter ou en frottant avec un doigt.

**NL:** Wandhouder op de muur aandrukken. ZackMount kan, afhankelijk van het weertype, binnen 15 minuten worden verwerkt en gecorrigeerd. Eventueel overtollige lijm kunt u het beste na het uitharden met een mes of met uw vingers verwijderen.

**CZ:** Nástěnný držák přitisknout na stěnu. ZackMount může být podle počasí zpracovááno a korigováno cca 15 minut. Případně vytečené lepidlo odstranit nejlépe až po vytvrdnutí pomocí řezáku nebo odtrhnout prstem.

**SLO:** Nástěnný držiak pritlačite na stenu. ZackMount možete podľa počasia spracovávať a korigovať cca 15 minút. Prípadné vytečené lepidlo odstráňte najlepšie až po vytvrdnutí pomocou orezávacieho noža alebo prstom.

DE: ZUSAMMENBAU  
GB: ASSEMBLY  
FR: ASSEMBLAGE  
NL: MONTAGE  
CZ: MONTÁŽ  
SLO: MONTÁŽ

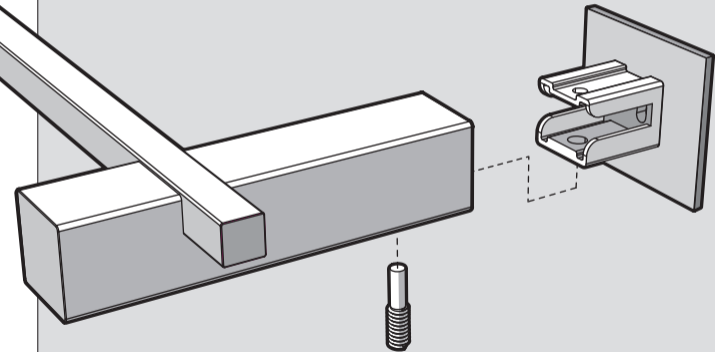

**D:** In den meisten Fällen können die zu befestigenden Gegenstände schon nach 3-5 Stunden montiert werden, abhängig von den Eigenschaften der Befestigungsanforderung. Die endgültige Festigkeit wird durch die weiter-reagierende langsame Vernetzung nach ca. 72 Std. erreicht.

**Bitte beachten Sie auch die Montageanleitungen zu den jeweiligen ZACK-Artikeln.**

**GB:** In most cases, the objects to be affixed can already be mounted after 3-5 hours depending on the type of installation requirements. Final hardening is obtained after approx. 72 hours due the continuous slow-curing reaction. **Please also observe the mounting instructions for the ZACK articles concerned.**

**FR:** Dans la plupart des cas, les objets à fixer peuvent être installés déjà au bout de 3 à 5 heures, en fonction des exigences de fixation. Le durcissement définitif est de l'ordre d'env. 72 heures en raison de la lenteur de la réaction de réticulation. **Observer également les notices de montage des différents articles ZACK.**

**NL:** In de meeste gevallen kunnen de te bevestigen voorwerpen al na 3-5 uur worden gemonteerd, afhankelijk van de bevestigingsvoorschriften. De uiteindelijke sterkte wordt na ca. 72 uur bereikt, na een verdere langzame reactie tussen de verbindende bestanddelen. **Gelieve tevens de installatie-instructies voor de desbetreffende ZACK-artikelen te raadplegen.**

**CZ:** Ve většině případů mohou být předměty, které je třeba upevnit, montovány již po 3-5 hodinách, v závislosti na vlastnostech požadavků na upevnění. Konečné pevnosti je dosaženo dále reagujícím pomalým propojením cca po 72 hodinách. **Respektujte prosím i montážní návody k příslušným výrobkům ZACK.**

**SLO:** Vo väčšine prípadov sa predmety, ktoré je potrebné upevniť, môžu namontovať už po 3 – 5 hodinách, v závislosti od vlastností požiadaviek na upevnenie. Konečná pevnosť sa dosiahne ďalej reagujúcim pomalým prepojením po cca 72 hodinách. **Rešpektujte prosím aj montážne návody k príslušným výrobkom ZACK.**

