

Ventilation domestique CWL-F Excellent

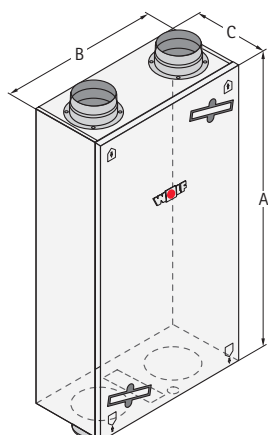

TYPE	CWL	CWL-F-150 Excellent	CWL-F-300 Excellent
Débit maximal à 150 Pa	m ³ /h	150	300
Rendement maximal de l'échangeur de chaleur	%	95	95
Hauteur	A mm	1000	1165
Largeur	B mm	660	644
Profondeur (avec bypass)	C mm	198	310
Diamètre de raccord	mm	125	150
Catégorie de filtre		G4 (F7 als toebehoren)	G4 (F7 comme accessoire)
Facteur de puissance	Cos φ	0,34 - 0,49	0,39 - 0,53
Puissance électrique absorbée	W	11 - 72	9 - 163
Puissance électrique absorbée à 150 Pa (avec bypass)	W	52 bij 125m ³ /h	132 à 300 m ³ /h
Poids (avec bypass)	kg	25	37
Catégorie de protection	IP	30	30
Raccordement électrique		230 V / 50 Hz	230 V / 50 Hz

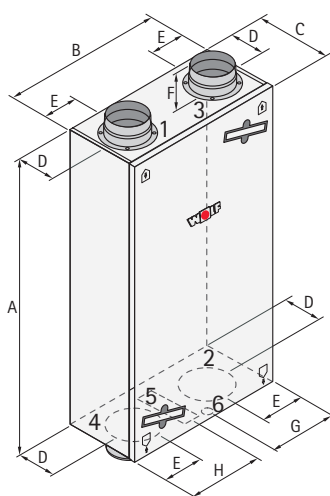

- 1 Air d'alimentation (habitation) 3 Air d'évacuation (habitation) 5 Raccordement électrique
2 Air d'évacuation (vers l'extérieur) 4 Air d'alimentation (depuis l'extérieur) 6 Raccord d'eau de condensation

Type	A	B	C	D	E	F	G	H
CWL-F-150 Excellent	1000	660	198	102	165	40	330	-
CWL-F-300 Excellent	1185	644	310	160	123	72	250	257