

MODE D'EMPLOI

Sommaire

Pour votre sécurité	5
À qui s'adresse ce produit ?	5
Comment utiliser le produit ?.....	5
Que devriez-vous éviter ?	5
Utilisation non conforme.....	5
Consignes générales de sécurité	6
Remarque concernant les avertissements	7
Liste des symboles apposés sur l'appareil.....	8
Connaitre l'appareil	9
Au sujet des appareils AquaClean	9
Vue d'ensemble des fonctions	9
Vue d'ensemble de l'appareil	10
Le concept d'utilisation	12
À propos du concept d'utilisation.....	12
Face avant de la télécommande	12
Face arrière de la télécommande.....	13
Application Geberit AquaClean	13
Utilisation de l'appareil	14
Premiers pas	14
Durée du fonctionnement de la douchette	14
Mettre en marche et arrêter l'appareil	14
Utiliser la douchette.....	15
Activer et désactiver le mouvement oscillatoire de la douchette.....	16
Utiliser la douchette dame.....	16
Allumer et éteindre la lampe d'orientation	17
Adapter le fonctionnement de la douchette à ses besoins	18
Régler l'intensité du jet de la douchette	18
Régler la position du bras de la douchette	18
Enregistrement rapide des profils utilisateurs	19
Enregistrer le profil utilisateur personnel dans l'application Geberit AquaClean.....	19
Que se passe-t-il après l'utilisation ?.....	19
Programmer l'appareil	20
Vue d'ensemble des fonctions de programmation	20
Modifier les réglages de base	20
Créer des profils utilisateurs.....	22
Nettoyer et détartrer l'appareil	24
Nettoyage de céramiques de WC revêtues.....	24
Nettoyage et entretien des surfaces lisses.....	24
Renouvellement automatique de l'eau	24
Recommandations générales concernant le nettoyage	24
Désinfection ciblée	25
Produits et outils de nettoyage adaptés	25
Menu principal maintenance et entretien	27
Détartrer l'appareil.....	30
Nettoyer l'abattant WC et l'enveloppe.....	32

Nettoyer la buse de douchette	33
Nettoyer la zone de rinçage de la céramique des WC	33
Remédier aux dérangements	34
LED d'état de la lampe d'orientation	34
L'appareil affiche un message relatif au détartrage	34
Le WC lavant est inopérant	35
Autres anomalies de fonctionnement	36
Télécommande inopérante	37
Remplacer la pile de la télécommande	38
Jumeler la télécommande	38
Durabilité	39
Le groupe Geberit et la durabilité	39
Design écologique – Bilan écologique	39
Conseils écologiques	39
Elimination	40
Elimination des déchets d'équipements électriques et électroniques	40
Garantie client final	41
Enregistrez votre appareil	42
Caractéristiques techniques et informations	43
Caractéristiques techniques	43
Déclaration UE de conformité simplifiée	43

Pour votre sécurité

À qui s'adresse ce produit ?

Le WC lavant Geberit AquaClean peut être utilisé dans sa fonction de WC par tous les groupes d'âge. Les enfants ne peuvent effectuer le nettoyage et les travaux d'entretien que sous la surveillance d'un adulte.

Comment utiliser le produit ?

Le produit est destiné aux utilisations et domaines d'application suivants :

- en utilisation comme WC lavant :
 - pour le nettoyage de la région anale
 - pour le nettoyage externe de la région vaginale
- pour installation à l'intérieur, dans une pièce chauffée
- pour le raccordement au réseau d'eau potable
- pour le fonctionnement avec de l'eau issue de systèmes de traitement par osmose inverse

Que devriez-vous éviter ?

Le produit ne convient pas aux utilisations suivantes :

- quitter la lunette d'abattant pendant le fonctionnement de la douchette
- poser de charges lourdes et d'objets sur le couvercle WC
- plonger la télécommande dans du liquide
- utiliser sans bouchon pour détartrant Geberit AquaClean

Utilisation non conforme

Geberit décline toute responsabilité quant aux conséquences liées à une utilisation non conforme du produit.

Consignes générales de sécurité

Les consignes de sécurité suivantes s'appliquent durant tout le cycle de vie du produit :

- Lisez le mode d'emploi avant la première utilisation afin de vous familiariser avec son fonctionnement.
- Conservez le mode d'emploi pour consultation ultérieure.
- N'utilisez pas l'appareil lorsqu'il est endommagé. Débranchez si possible l'appareil du réseau électrique et contactez le service après-vente Geberit.
- N'ouvrez pas l'appareil. Il ne contient aucune composante à entretenir ou pouvant être réparée par l'utilisateur.
- Ne procédez à aucune modification ou installation complémentaire. Il y a danger de mort en cas de modifications arbitraires.
- Les réparations doivent être exécutées uniquement par des personnes autorisées et qualifiées, avec des pièces détachées d'origine.
- Utilisez uniquement des accessoires d'origine.
- L'utilisation et la maintenance doivent être réalisées par l'exploitant ou l'utilisateur dans les limites stipulées par le présent mode d'emploi.
- Toujours consulter la version actuelle des instructions de montage lors du remontage si Geberit AquaClean a dû être démonté (p. ex. pour un déménagement).
- Brancher le Geberit AquaClean uniquement sur une tension secteur correspondant à celle indiquée sur la plaque signalétique.
- Conformez-vous toujours aux instructions du fabricant lors de l'utilisation de produits de nettoyage et détartrants.

 Le présent document contient des avertissements en différents endroits. Ces avertissements sont des consignes de sécurité dépendant de la situation et de l'utilisation et concernent des dangers spécifiques.

 Les présentes instructions correspondent au niveau technique de l'appareil lors de la mise à l'impression. Sous réserve de modifications dans l'intérêt du progrès technique.

Une version actuelle du présent document et de la documentation complémentaire est à votre disposition sur Internet: www.geberit.com.

Remarque concernant les avertissements

Les avertissements sont placés aux endroits où peuvent survenir les dangers.

Les avertissements se présentent sous la forme suivante :





AVERTISSEMENT

Type et source du danger



Conséquences possibles lorsque le danger est négligé.

- Mesures pour éviter les dangers.

Les mots clés suivants sont utilisés pour indiquer des risques résiduels dans les avertissements et donner des informations importantes.

Symbole	Mot clé et signification
	DANGER Ce mot clé désigne un risque à potentiel élevé qui, s'il n'est pas évité, peut entraîner la mort ou des blessures graves.
	ATTENTION Ce mot clé désigne un risque qui, s'il n'est pas évité, peut entraîner un dommage matériel.
	Présence de ce seul symbole. Signale une information importante.

Liste des symboles apposés sur l'appareil

Symbole	Signification
	Lire les consignes de sécurité et le mode d'emploi/manuel d'utilisation avant la mise en service de l'appareil.
	Danger de mort par électrocution

Connaître l'appareil

Au sujet des appareils AquaClean

Geberit AquaClean est un WC avec fonction douche intégrée. L'appareil remplit en outre l'intégralité des fonctions d'un WC traditionnel. D'autres fonctionnalités dépendent du modèle de votre appareil.

Vue d'ensemble des fonctions

Fonctions d'hygiène :

- technique de rinçage TurboFlush
- technologie de douche WhirlSpray avec position personnalisable du bras de la douche
- mouvement oscillatoire du bras de la douche
- buse pour dame mobile intégrée avec position personnalisable du bras de la douche
- nettoyage automatique du bras de la douche avant et après chaque utilisation
- programme de détartrage

Fonctions de confort :

- intensité réglable du jet de la douche
- lunette d'abattant et couvercle avec SoftClosing
- télécommande avec affichage LCD
- toutes les fonctions sont accessibles via la télécommande
- possibilité d'enregistrer quatre profils utilisateurs

Vue d'ensemble de l'appareil

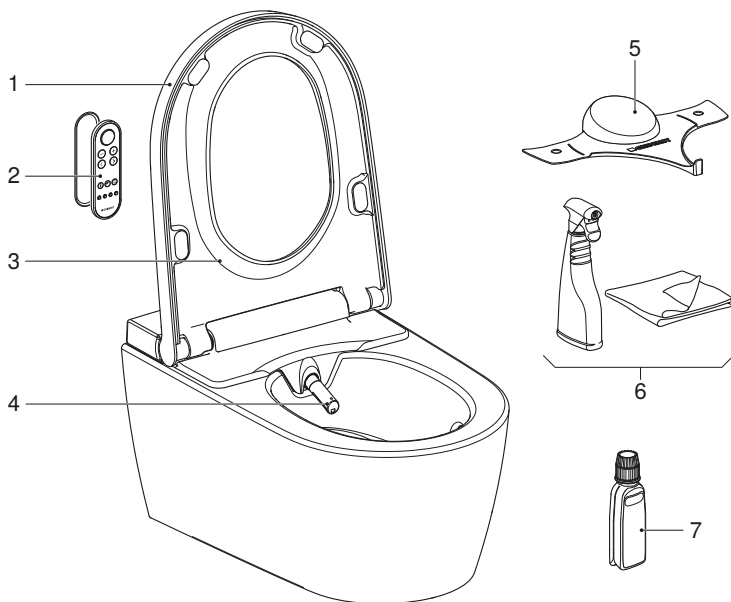

- 1 Couvercle d'abattant
- 2 Télécommande avec support mural magnétique
- 3 Lunette d'abattant
- 4 Bras de la douchette avec buse de douchette et buse pour dame
- 5 Cache de protection anti-éclaboussures
- 6 Kit de nettoyage Geberit AquaClean (n° de réf. 242.547.00.1)
- 7 Détartrant Geberit AquaClean (n° de réf. 147.040.00.1)

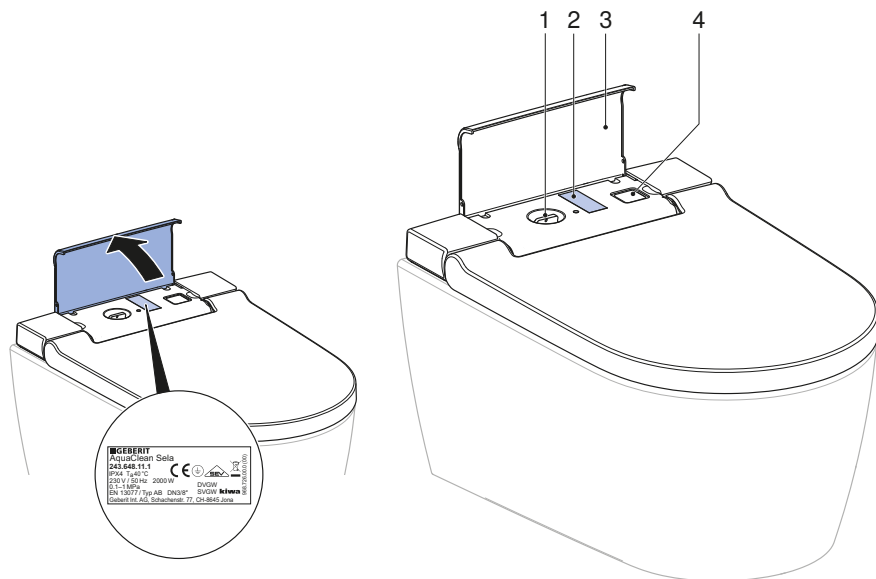

- 1 Ouverture de remplissage avec bouchon pour détartrant Geberit AquaClean
- 2 Plaque signalétique avec numéro de série
- 3 Recouvrement design
- 4 Interrupteur principal

Le concept d'utilisation

À propos du concept d'utilisation

Le WC lavant peut être piloté à l'aide de la télécommande ou de l'application Geberit AquaClean.

Face avant de la télécommande

La face avant de la télécommande permet d'accéder à l'intégralité des fonctions utilisées quotidiennement.

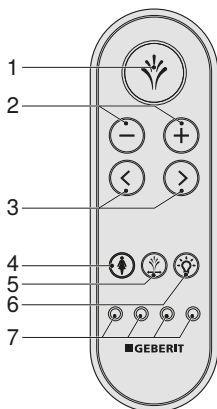

- 1 Touche <Douchette> : mettre en marche et arrêter la fonction douchette. Arrêter la douchette dame.
- 2 Touches <->/<+> : diminuer ou augmenter l'intensité du jet de la douchette.
- 3 Touches fléchées <gauche>/<droite> : régler la position du bras de la douchette.
- 4 Touche <Douchette dame> : mettre en marche et arrêter la douchette dame.
- 5 Touche <Mouvement oscillatoire> : mettre en marche et arrêter le mouvement oscillatoire pendant la douche.
- 6 Touche <Lampe d'orientation> : allumer et éteindre la lampe d'orientation
- 7 Touches <Profil utilisateur> : sélectionner les profils utilisateurs 1–4

Les touches Profil utilisateur de la télécommande permettent d'enregistrer 4 profils utilisateurs différents.



Les profils utilisateurs vous permettent d'accéder directement à vos réglages personnels. Sélectionnez votre profil utilisateur dès que vous avez pris place.

Face arrière de la télécommande

La face arrière de la télécommande permet d'accéder aux réglages système et fonctions additionnelles.

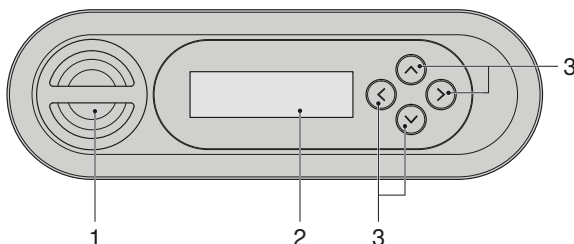

- 1 Compartiment à pile
- 2 Affichage LCD
- 3 Touches fléchées <haut>/<bas>, <gauche>/<droite>



La pile de la télécommande a une durée de vie de plusieurs années. En cas de défaillance de la télécommande, il est possible de changer la pile.

Application Geberit AquaClean

Les fonctions suivantes du WC lavant sont accessibles via l'application Geberit AquaClean :

- télécommande du WC lavant Geberit AquaClean
- affichage et adaptation des réglages

L'application Geberit AquaClean offre les avantages supplémentaires suivants :

- enregistrement des réglages personnels sur le smartphone
- assistance lors de la maintenance et de l'entretien de l'appareil
- enregistrement en toute simplicité de votre WC lavant Geberit AquaClean
- films démontrant le fonctionnement
- informations pour le service et les contacts

L'application Geberit AquaClean est disponible gratuitement pour les smartphones Android et iOS dans l'App Store correspondant.

Android:



iOS:



Les fonctions de l'application Geberit AquaClean peuvent différer d'un pays à l'autre.

Utilisation de l'appareil

Premiers pas



Les réglages de base sont automatiquement appelés lorsqu'un utilisateur est détecté.

→ Voir Modifier les réglages de base.

Pendant le fonctionnement de la douchette, vous avez la possibilité de l'adapter à vos besoins personnels.

L'appareil est équipé d'une détection d'utilisateur qui s'active lorsqu'une pression est exercée sur la lunette d'abattant.

L'appareil active la fonction douchette dès que vous prenez place sur la lunette d'abattant.

La fonction douchette se désactive lorsque vous quittez l'appareil.

Durée du fonctionnement de la douchette

La douchette et la douchette dame ont des durées de fonctionnement différentes.

- La durée de fonctionnement de la douchette est de 50 secondes. Elle peut être interrompue à tout moment en appuyant une deuxième fois sur la touche <Douchette>.
- La durée de fonctionnement de la douchette dame est de 30 secondes. Elle peut être interrompue à tout moment en appuyant une deuxième fois sur la touche <Douchette dame>.

Mettre en marche et arrêter l'appareil



Entre l'arrêt de l'appareil et sa remise en marche, un délai minimum de 30 secondes doit être observé pour permettre à la commande électronique de se décharger complètement.

1

Ouvrez le recouvrement design.

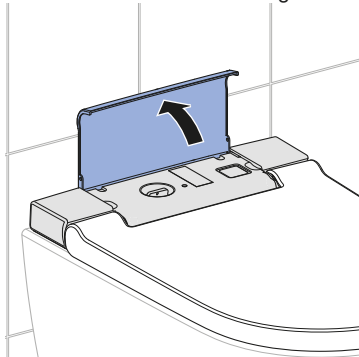

2

Actionnez l'interrupteur principal.

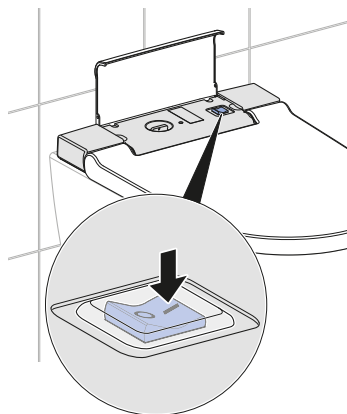

3 Fermez le recouvrement design.

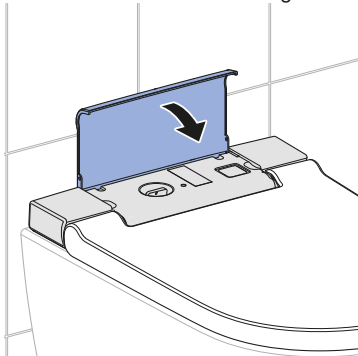

Résultat

- ✓ L'appareil se réinitialise après la mise en marche.

Utiliser la douchette

Condition requise

- Vous êtes assis(e) sur la lunette d'abattant.

- ▶ Appuyez une fois brièvement sur la touche <Douchette> de la télécommande.

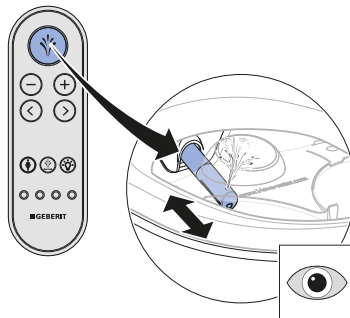

Résultat

- ✓ La douchette se met en marche avec un mouvement oscillatoire.



Vous pouvez stopper prématurément le processus de douche en appuyant une deuxième fois sur la touche <Douchette>.

Activer et désactiver le mouvement oscillatoire de la douche

i Le mouvement oscillatoire du bras de la douche améliore l'efficacité du nettoyage.

► Appuyer sur la touche <Mouvement oscillatoire> ou simultanément sur les touches fléchées <gauche> et <droite> pour activer et désactiver le mouvement oscillatoire pendant le fonctionnement de la douche.

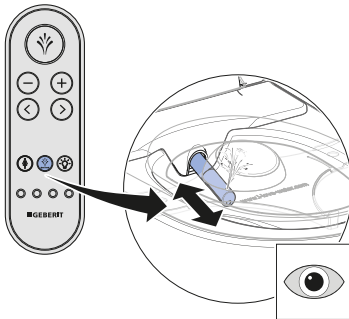

Utiliser la douche dame

i Les parties intimes de la femme constituent une zone particulièrement sensible demandant un soin adapté et très précautionneux. Pour un effet de nettoyage optimal, vous devez régler la douche dame en fonction de vos spécificités ergonomiques. La position de la buse de douche et l'intensité du jet doivent être réglées de façon à ce que le jet de la douche ne puisse pas pénétrer à l'intérieur du vagin.

Condition requise

- Vous êtes assis(e) sur la lunette d'abattant.

► Appuyez sur la touche <Douchette dame> de la télécommande.

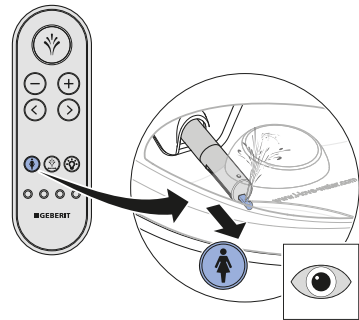

Résultat

- ✓ La douche se met en marche.

i Vous pouvez stopper prématurément le processus de douche en appuyant une deuxième fois sur la touche <Douchette dame>.

Allumer et éteindre la lampe d'orientation

Condition requise

- L'appareil est en marche.

- Appuyez sur la touche <Lampe d'orientation> de la télécommande.

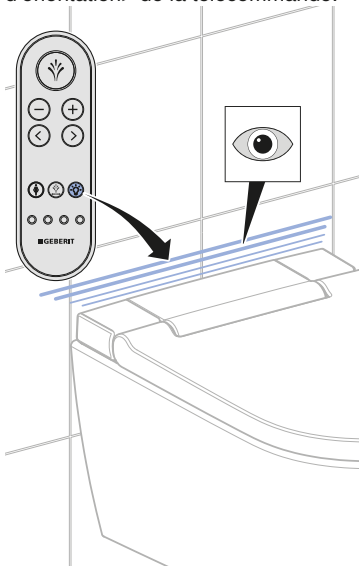

Résultat

- ✓ La lampe d'orientation s'éteint / s'allume.

Adapter le fonctionnement de la douchette à ses besoins

Régler l'intensité du jet de la douchette

Condition requise

- La douchette est en cours de fonctionnement.

- ▶ Appuyez sur la touche <+> pour augmenter l'intensité du jet de la douchette. Appuyez sur la touche <-> pour diminuer l'intensité du jet de la douchette.

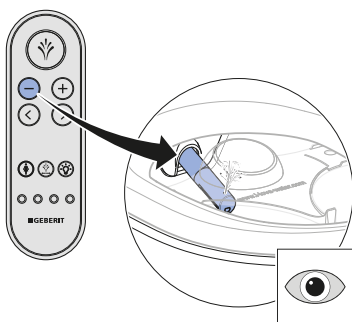
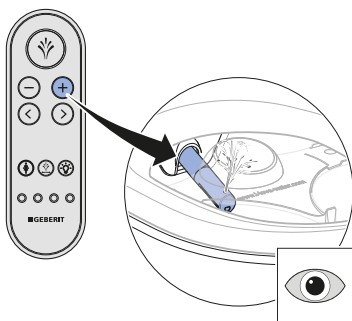

Résultat

- ✓ Le jet de la douchette s'intensifie ou s'atténue.

- i** Vous pouvez régler l'intensité du jet de la douchette sur 5 positions.

Régler la position du bras de la douchette

- i** Les utilisatrices régleront la position du bras de la douchette en fonction de leurs spécificités anatomiques afin de ne pas altérer la protection naturelle de la région vaginale.

Condition requise

- La douchette est en cours de fonctionnement.

- ▶ Appuyez sur les touches fléchées de la télécommande pour positionner le bras de la douchette.

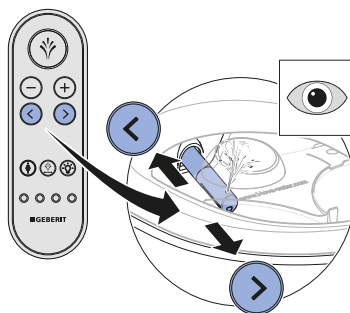

Résultat

- ✓ Le bras de la douchette est positionné de manière optimale.

- i** Vous pouvez régler la position du bras de la douchette sur 5 positions.

Enregistrement rapide des profils utilisateurs

- Appuyez sur l'une des 4 touches de profils utilisateurs pendant plus de 2 secondes pour enregistrer la configuration actuelle.

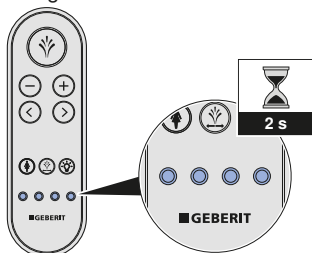

Enregistrer le profil utilisateur personnel dans l'application Geberit AquaClean

- i** L'enregistrement du profil utilisateur dans l'application Geberit AquaClean ne demande aucune activation de la reconnaissance de l'utilisateur tant que vous vous trouvez dans la zone de détection du WC lavant.

Condition requise

- La version actuelle de l'application Geberit AquaClean est installée sur votre smartphone.
- L'application Geberit AquaClean est exécutée.
- Vous vous trouvez dans la zone de détection du WC lavant.

- Enregistrez les réglages dans l'application Geberit AquaClean.

Résultat

- ✓ Le profil utilisateur personnel est enregistré sur votre smartphone.
- ✓ Les réglages s'appliquent à tous les WC lavants couplés.

Que se passe-t-il après l'utilisation ?

Après chaque utilisation, l'appareil se prépare automatiquement à sa prochaine utilisation :

- La buse de la douchette est rincée de manière intensive.
- L'appareil se met en mode économie d'énergie.

Programmer l'appareil

Vue d'ensemble des fonctions de programmation

Les réglages du système peuvent être modifiés sur la face arrière de la télécommande. Les menus principaux suivants sont disponibles :

- [Réglages de base]
- [Réglages des profils]
- [Maintenance et entretien]



- Appuyez sur n'importe quelle touche à l'arrière de la télécommande pour activer l'écran. L'écran se désactive automatiquement après 30 secondes pour ménager la pile.
- Appuyez sur la touche fléchée <haut> durant plus de 2 secondes pour revenir au menu [Réglages de base].

Modifier les réglages de base

1

Appeler le menu principal [Réglages de base] à l'aide des touches fléchées <gauche>/<droite> à l'arrière de la télécommande.

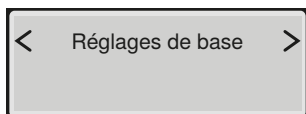
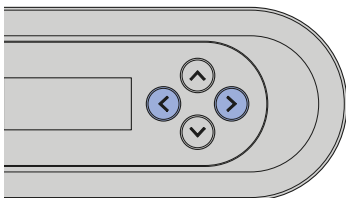

2

Utilisez les touches fléchées <haut>/<bas> pour passer au point de menu suivant.

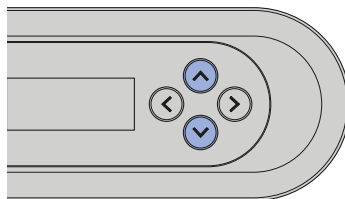

Pour que les changements de réglage soient enregistrés, il faut parcourir le menu complètement jusqu'à ce que le menu principal s'affiche à nouveau l'écran.

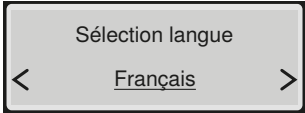
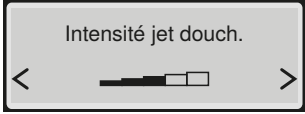
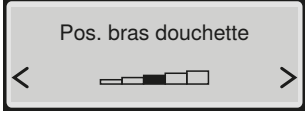
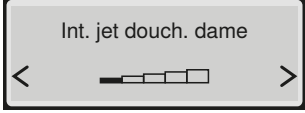
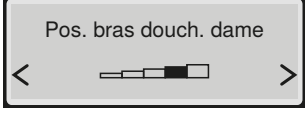
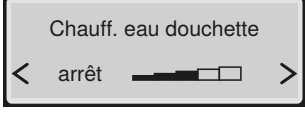
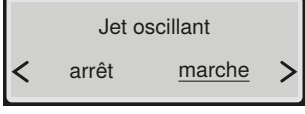
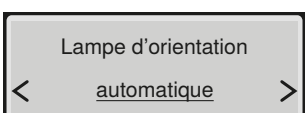
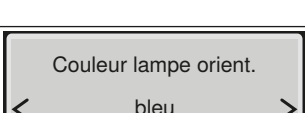
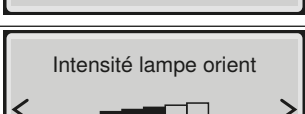
Affichage à l'écran	Remarque
	Sélectionner la langue de l'affichage
	Intensité du jet de la douchette
	Position du bras de la douchette
	Intensité du jet de la douchette dame
	Position du bras de la douchette dame
	Réglage de température de l'eau de la douchette
	<p>[marche] = Le mouvement oscillatoire du bras de la douchette est activé. [arrêt] = Le mouvement oscillatoire du bras de la douchette est désactivé.</p>
	<p>[marche] = La lampe d'orientation est allumée de manière permanente. [arrêt] = La lampe d'orientation est désactivée. [automatique] = La lampe d'orientation s'allume dès que la luminosité ambiante baisse en dessous du seuil défini (capteur de luminosité).</p>
	Couleurs de la lampe d'orientation : blanc / bleu / turquoise / magenta / orange / jaune / blanc chaud
	Réglage de la luminosité de la lampe d'orientation

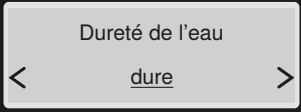
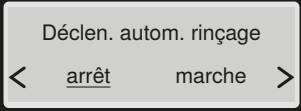
Affichage à l'écran	Remarque
	Degrés de dureté réglables : dure / moyenne / douce → Voir L'appareil affiche un message relatif au détartrage.
	Ce menu s'affiche uniquement lorsque le module d'interface pour le déclenchement externe du rinçage (disponible en option) est installé.

Créer des profils utilisateurs

- 1** Appelez le menu principal [Réglages profil] à l'aide des touches fléchées <gauche>/<droite> à l'arrière de la télécommande.

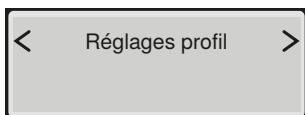
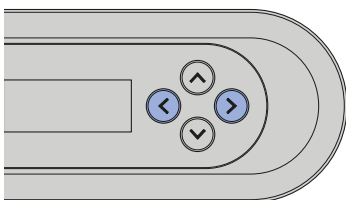

- 2** Choisissez les réglages que vous souhaitez modifier à l'aide des touches fléchées <haut>/<bas>.

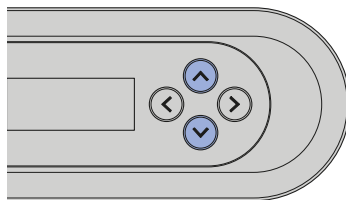

- i** Pour que les changements de réglage soient enregistrés, il faut parcourir le menu complètement jusqu'à ce que le menu principal s'affiche à nouveau l'écran.

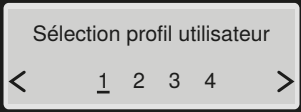
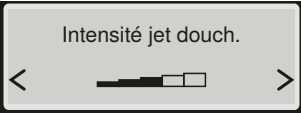
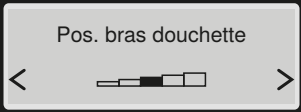
Affichage à l'écran	Remarque
	Correspond aux touches de profils utilisateurs sur la face avant de la télécommande
	Intensité du jet de la douchette
	Position du bras de la douchette

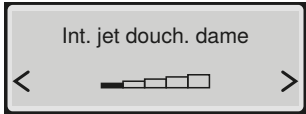
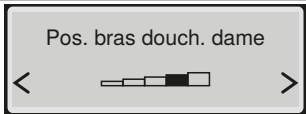
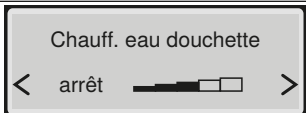
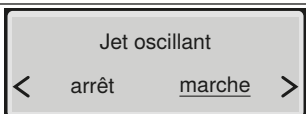
Affichage à l'écran	Remarque
	Intensité du jet de la douchette dame
	Position du bras de la douchette dame
	Réglage de température de l'eau de la douchette
	<p>[marche] = Le mouvement oscillatoire du bras de la douchette est activé. [arrêt] = Le mouvement oscillatoire du bras de la douchette est désactivé.</p>

Nettoyer et détartrer l'appareil

Nettoyage de céramiques de WC revêtues

La céramique des WC est dotée d'un revêtement spécial. Grâce à ce revêtement, les gouttes d'eau prennent la forme de petites billes qui ruissellent facilement. Les dépôts tels que le tartre et la saleté sont capturés par les gouttes d'eau et évacués avec elles. Il s'agit d'un procédé particulièrement écologique, car il n'est plus nécessaire d'avoir recours à des détergents WC agressifs.

Nettoyage et entretien des surfaces lisses

Toutes les surfaces lisses peuvent être nettoyées de façon hygiénique avec de l'eau et un produit de nettoyage liquide, non agressif pour la peau et doux.



Les produits de nettoyage agressifs et abrasifs peuvent endommager la surface. Utilisez uniquement des produits de nettoyage liquides doux non irritants pour la peau. Le kit de nettoyage Geberit AquaClean (n° de réf. 242.547.00.1) contient un produit de nettoyage prêt à l'emploi optimal pour toutes les surfaces Geberit AquaClean.

Renouvellement automatique de l'eau

Si le WC lavant n'a plus été utilisé pendant plus de 2 mois, l'appareil est rincé à l'eau fraîche après sa mise en marche. Cela permettra de garantir la qualité de l'eau de la douchette avant son utilisation.

Recommandations générales concernant le nettoyage

Intervalle de nettoyage	Opération de nettoyage
Une fois par jour	▶ Essuyer les gouttes d'eau à l'aide d'un chiffon doux non pelucheux afin d'éviter les taches de calcaire.
Une fois par semaine	▶ Nettoyer soigneusement toutes les surfaces et tous les angles. → Voir « Nettoyer l'abattant WC et l'enveloppe », page 32. ▶ Vérifier la buse de douchette et la nettoyer si besoin est. → Voir « Nettoyer la buse de douchette », page 33. ▶ Rincer la buse de douchette à l'eau courante afin d'éliminer les corps étrangers.
Une fois par mois	▶ Nettoyer la cuvette des WC à l'aide du produit de nettoyage Geberit AquaClean. → Voir « Nettoyer la zone de rinçage de la céramique des WC », page 33.

Désinfection ciblée

Une désinfection n'est recommandée qu'en cas de risque concret de contamination par des agents pathogènes.

ATTENTION

Les désinfectants agressifs peuvent endommager les surfaces

- ▶ N'utilisez que des désinfectants à base d'alcool également adaptés pour désinfecter les mains et la peau, à l'exclusion de tout autre.
- ▶ Respectez les consignes de sécurité du fabricant concernant la manipulation des substances dangereuses.

Type de désinfection	Procédé de désinfection
Désinfection par essuyage humide À utiliser sur les surfaces lisses pouvant être essuyées	<ul style="list-style-type: none">▶ Répartir le désinfectant sur l'ensemble des surfaces.▶ Laisser agir le désinfectant conformément aux consignes du fabricant.▶ Frotter ensuite les surfaces avec des lingettes jetables.
Désinfection par pulvérisation À utiliser uniquement sur les surfaces difficiles d'accès ne pouvant pas être essuyées	<ul style="list-style-type: none">▶ Pulvériser le désinfectant sur les surfaces difficiles d'accès de façon à les mouiller.▶ Laisser agir le désinfectant conformément aux consignes du fabricant.

Produits et outils de nettoyage adaptés

ATTENTION

Les produits détartrants agressifs peuvent endommager l'appareil





- ▶ Utiliser exclusivement le détartrant Geberit AquaClean.



ATTENTION

Les produits de nettoyage agressifs et abrasifs peuvent endommager la surface

- ▶ Utiliser les produits de nettoyage Geberit AquaClean.

Le kit de nettoyage Geberit AquaClean contient un produit de nettoyage prêt à l'emploi optimal pour toutes les surfaces Geberit AquaClean.

Symbole	Propriétés des produits de nettoyage adaptés
	Non irritant pour la peau
	Légèrement acide, acide citrique fortement dilué p. ex.
	Légèrement moussant
	Liquide
	Se dilue dans l'eau

Symbole	Outils de nettoyage adaptés
	Eponges douces à pores fins
	Chiffons doux non pelucheux et exempts de poussière
	Brosse de WC

Menu principal maintenance et entretien



- Appuyez sur n'importe quelle touche à l'arrière de la télécommande pour activer l'écran. L'écran se désactive automatiquement après 30 secondes pour ménager la pile.
- Appuyez sur la touche fléchée <haut> durant plus de 2 secondes pour revenir au menu [Réglages de base].



Pour que les changements de réglage soient enregistrés, il faut parcourir le menu complètement jusqu'à ce que le menu principal s'affiche à nouveau l'écran.

1

Appuyez le menu principal [Maintenance et entretien] à l'aide des touches fléchées <gauche>/<droite> à l'arrière de la télécommande.

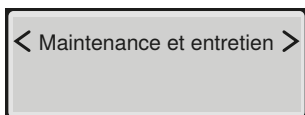
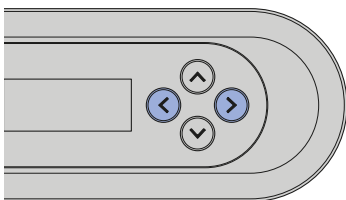

2

Utilisez les touches fléchées haut/bas pour passer au point de menu suivant.

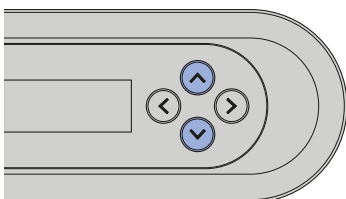

Affichage à l'écran	Remarque
Prochain détartrage dans ddd jours	Affichage du nombre de jours restant jusqu'au prochain détartrage
Détartrer maintenant ? < non oui >	[oui] = Démarrer le détartrage. → Voir « Détartrer l'appareil », page 30. [non] = Continuer avec le menu [Afficher info appareil]
Appareil en cours de préparation...	
Verser détartrant	Verser le détartrant dans l'appareil. → Voir « Détartrer l'appareil », page 30.
Démarrer détartrage ? < non oui >	Ne pas interrompre le détartrage après avoir versé le détartrant, ceci afin d'éviter que le produit soit expulsé par le rinçage avant d'avoir agi. L'écran affiche le message [Rinçage en cours...].
Fin du détartrage dans mm minutes	Message d'état pendant le détartrage automatique
Détartrage terminé	Message d'état fin du détartrage automatique
Afficher info appar. < non oui >	[oui] = Affichage des informations sur l'appareil [non] = Continuer avec le menu [Message d'erreur]
Modèle AquaClean Sela	Type/variante d'équipement
N° de référence 146.22x.xx.1	Numéro de référence Geberit

Affichage à l'écran	Remarque
<div style="border: 1px solid black; padding: 5px; text-align: center;"> N° de série MBxxxxxxxxxx </div>	Numéro de série de l'appareil (nécessaire pour toute intervention du SAV)
<div style="border: 1px solid black; padding: 5px; text-align: center;"> Date mise en service dd.mm.yyyy </div>	Date de première mise en service
<div style="border: 1px solid black; padding: 5px; text-align: center;"> Message d'erreur xxxxx </div>	Un code erreur ne s'affiche qu'en cas d'anomalie.
<div style="border: 1px solid black; padding: 5px; text-align: center;"> Mode démonstration < arrêt marche > </div>	[marche] = Activer le mode démonstration [arrêt] = Retour au menu principal [Maintenance et entretien]
<div style="border: 1px solid black; padding: 5px; text-align: center;"> Activer mode ? < non oui > </div>	Demande de confirmation pour activer le mode démonstration

Détartrer l'appareil

Informations relatives au détartrage :

- Le détartrage doit être effectué au moins une fois par an, ou plus en fonction du nombre de cycles de fonctionnement de la douche.
- Pendant le détartrage, l'appareil peut continuer à être utilisé sans fonctions WC lavant.
- Le processus de détartrage peut durer jusqu'à 40 minutes. Pendant cette période, la lampe d'orientation clignote en orange et la progression du détartrage peut être consultée à l'écran/sur le smartphone. Dès que le clignotement s'arrête, la fonction douche est de nouveau prête à être utilisée.

ATTENTION

Les produits détartrants agressifs peuvent endommager l'appareil

- Utiliser exclusivement le détartrant Geberit AquaClean.



Ne pas interrompre le détartrage après avoir versé le détartrant, ceci afin d'éviter que le produit soit expulsé par le rinçage avant d'avoir agi. L'écran affiche le message [Rinçage en cours...].

Condition requise

- Le bras de la douche doit être rétracté complètement.
- Le couvercle d'abattant est fermé.

- 1 Ouvrez le recouvrement design.

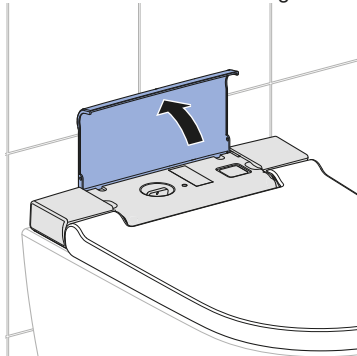

- 2 Retirez le bouchon.

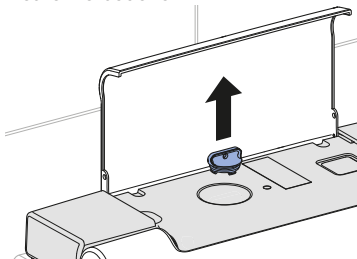

- 3 Sélectionnez le menu principal [Maintenance et entretien] à l'aide des touches sur la face arrière de la télécommande.

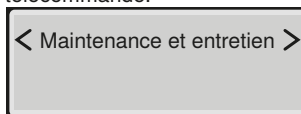

- 4 À l'aide de la touche fléchée <bas>, sélectionnez le point de menu [Détartrer maintenant ?].

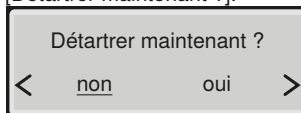

- 5** À l'aide des touches fléchées, sélectionnez <oui>.

✓ L'écran affiche

Appareil en cours de
préparation...

✓ Veuillez attendre que l'appareil soit prêt. L'écran affiche

Verser
détartrant

- 6** Versez un flacon (125 ml) de détartrant Geberit AquaClean dans l'ouverture de remplissage.

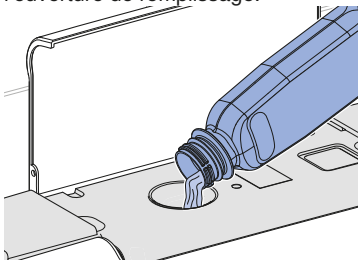

- 7** Remettez le bouchon en place.

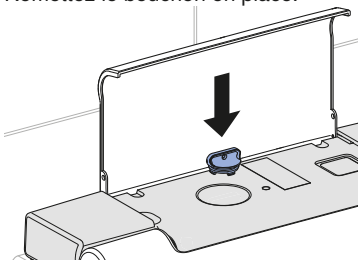

- 8** Essuyez immédiatement toute projection de détartrant à l'aide d'un chiffon humide.

- 9** Fermez le recouvrement design.

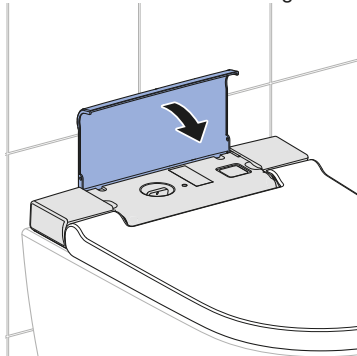

- 10** Démarrez le détartrage à l'aide de la touche fléchée.

Démarrer détartrage ?

< non oui >

✓ L'écran affiche un message d'état indiquant la durée du détartrage.

Fin du détartrage
dans mm minutes

✓ La lampe d'orientation clignote en orange jusqu'à la fin du détartrage.

Nettoyer l'abattant WC et l'enveloppe

i Veillez à ne pas rayer les surfaces. Déposez toujours les éléments sur une surface douce, non rugueuse.

1 Relevez l'abattant WC.

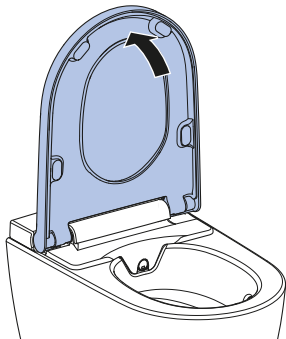

2 Soulevez l'abattant WC verticalement pour le sortir de sa position.

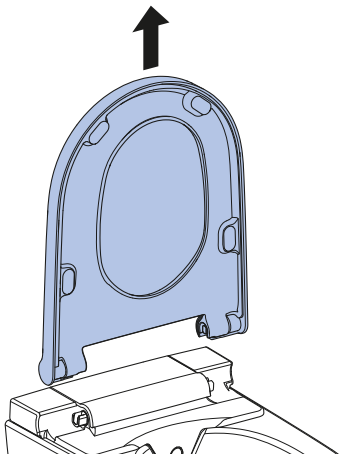

3 Pulvérisez du produit de nettoyage Geberit AquaClean sur la surface.

4 Essuyez la surface à l'aide d'un chiffon doux, non pelucheux et humide.

5 Séchez ensuite la surface à l'aide d'un chiffon doux non pelucheux.

6 Remontez l'appareil après le nettoyage en suivant l'ordre inverse des étapes précédemment décrites.

Nettoyer la buse de douche



- Utilisez un chiffon doux non pelucheux pour le nettoyage.
- Le produit de nettoyage Geberit AquaClean est particulièrement adapté à toutes les surfaces du dispositif.

- 1 Ouvrez le couvercle WC.
- 2 Relevez la lunette d'abattant.
- 3 Appuyez dans un premier temps sur la touche <Douchette>.

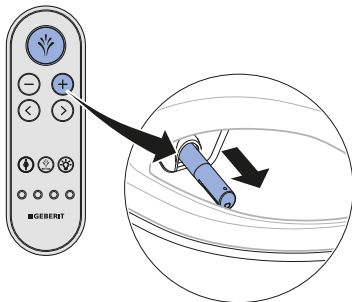

- ✓ Le bras de douche sort complètement.

- 4 Retirez la buse de douche pour la nettoyer et la détartrer.

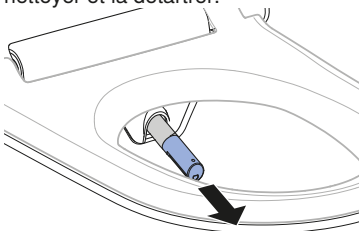

- 5 Pulvérisez du produit de nettoyage Geberit AquaClean sur la buse de douche. Rincez ensuite la buse de douche à l'eau.

- 6 Remplacez la buse de douche s'il n'est plus possible de la nettoyer et de la détartrer correctement.

- 7 Séchez soigneusement la buse de douche avant de la réassembler et de la remettre en place.

- 8 Appuyez sur la touche <Douchette>.

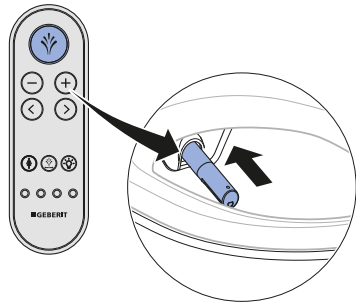

- ✓ Le bras de la douche se rétracte complètement.

Résultat

- ✓ Le nettoyage est terminé.

Nettoyer la zone de rinçage de la céramique des WC

- 1 Pulvérisez le produit de nettoyage Geberit AquaClean dans la céramique des WC, puis laissez agir quelques minutes.
- 2 Rincez ensuite la céramique des WC avec de l'eau.
- 3 Supprimez les salissures persistantes avec une brosse de WC.

Remédier aux dérangements

LED d'état de la lampe d'orientation

La LED de la lampe d'orientation vous informe de l'état actuel de l'appareil. Elle permet d'identifier l'état dans lequel se trouve l'appareil.

LED	Description
Clignote bleu	L'appareil s'initialise après avoir été allumé.
Clignote bleu/rouge	L'appareil doit être détartré. → Voir « Détartrer l'appareil », page 30
Clignote rouge	Présence d'un message de dérangement. ► Si l'écran de la télécommande / du smartphone affiche [Message d'erreur] : contacter le service après-vente.
Clignote orange	<ul style="list-style-type: none">• L'appareil est en cours de détartrage. Le WC lavant ne peut pas être utilisé pendant la durée du détartrage.• L'échange d'eau est en cours. → Voir « Renouvellement automatique de l'eau », page 24

L'appareil affiche un message relatif au détartrage

L'appareil a été réglé en fonction du degré de dureté de l'eau sur place pendant le montage, conformément au tableau qui suit. Cette adaptation permet d'éviter les détartrages inutiles et de ménager l'environnement. Le détartrage de l'appareil est néanmoins indispensable à intervalles réguliers.

Dureté	°fH	°dH	°eH
douce	≤ 15	≤ 8	≤ 11
moyenne	15–25	8–14	11–18
dure	> 25	> 14	> 18



L'appareil peut être utilisé normalement lorsque la demande de détartrage affichée sur l'écran de l'appareil est refusée par [non]. Il faudra néanmoins procéder rapidement à un détartrage.

Fréquence	Message	Dépannage
Au moins une fois par an	<ul style="list-style-type: none">• La LED de la lampe d'orientation clignote en bleu/rouge.• L'écran affiche le message [Détartrer maintenant ?].	► Optez pour [oui] sur l'écran pour procéder au détartrage.
Nombre maximal de cycles de fonctionnement de la doucette atteint en fonction de la dureté de l'eau		

Fréquence	Message	Dépannage
Nombre maximal de cycles de fonctionnement de la douche en fonction de la dureté de l'eau atteint deux fois	<ul style="list-style-type: none"> • La LED de la lampe d'orientation clignote en bleu/rouge. • L'écran affiche le message [Détartrer maintenant ?]. • L'appareil est bloqué et doit être détartré au plus vite. 	<p>Condition requise</p> <ul style="list-style-type: none"> – Une utilisation de la douche n'est plus possible tant qu'il n'a pas été procédé au détartrage. ▶ Optez pour [oui] sur l'écran pour procéder au détartrage.

Le WC lavant est inopérant

Le tableau suivant donne des indications quant à la recherche de pannes lorsque le WC lavant est inopérant.



DANGER

Danger de mort par électrocution

- ▶ Ne pas ouvrir l'appareil.
- ▶ Ne pas réparer soi-même l'appareil.
- ▶ Ne pas modifier l'appareil.
- ▶ Ne pas remplacer soi-même le câble d'alimentation secteur lorsqu'il est endommagé.



Le WC lavant peut continuer à être utilisé en tant que WC normal en cas de défaillance. Le bras de la douche doit être rétracté complètement. Le rinçage du WC peut être déclenché normalement en actionnant les touches sur le réservoir.



Au cas où l'appareil serait défectueux, il peut être mis hors tension à l'aide de l'interrupteur principal.

Étape	Description du problème	Dépannage
1	Le WC lavant et la LED d'état sont sans fonction.	<ul style="list-style-type: none"> ▶ Éteindre et rallumer l'appareil. → Voir Mettre en marche et arrêter l'appareil <p>Résultat</p> <ul style="list-style-type: none"> ✓ L'appareil se réinitialise.
2	Le fusible ou le disjoncteur par courant de défaut dans le répartiteur électrique se déclenche une seule fois.	<ul style="list-style-type: none"> ▶ Remplacer ou réenclencher le fusible dans le répartiteur électrique. ▶ Réenclencher le disjoncteur par courant de défaut dans le répartiteur électrique. <p>Résultat</p> <ul style="list-style-type: none"> ✓ L'appareil se réinitialise après la mise en marche. L'utilisation de l'appareil ne déclenche pas le fusible ou le disjoncteur par courant de défaut.

Étape	Description du problème	Dépannage
3	Le fusible ou le disjoncteur par courant de défaut dans le répartiteur électrique se déclenche de manière répétée lors de l'utilisation de l'appareil.	<ul style="list-style-type: none"> ▶ Débrancher la prise secteur du réseau (le cas échéant). ▶ Remplacer ou réenclencher le fusible ou le disjoncteur par courant de défaut dans le répartiteur électrique. ▶ Contacter le service après-vente. <p>Résultat ✓ L'appareil est défectueux.</p>
4	Le produit présente un défaut technique d'origine inconnue.	<ul style="list-style-type: none"> ▶ Déclencher le fusible ou le disjoncteur par courant de défaut dans le répartiteur électrique. ▶ Débrancher la prise secteur du réseau (le cas échéant). ▶ Contacter le service après-vente. ▶ Faire vérifier l'alimentation électrique par une personne qualifiée.

Autres anomalies de fonctionnement

Le tableau suivant donne des indications quant à la recherche de pannes lorsque certaines fonctions du WC lavant sont inopérantes.



Le WC lavant peut continuer à être utilisé en tant que WC normal en cas de défaillance. Le bras de la douchette doit être rétracté complètement. Le rinçage du WC peut être déclenché normalement en actionnant les touches sur le réservoir.



Au cas où l'appareil serait défectueux, il peut être mis hors tension à l'aide de l'interrupteur principal.

Description du problème	Cause	Dépannage
La LED d'état rouge clignote.	Le message d'erreur indique le type de dérangement	<ul style="list-style-type: none"> ▶ Noter le numéro du message d'erreur affiché sur l'écran de la télécommande pour en informer le service après-vente.
Le bras de la douchette ne fonctionne pas correctement.	Dérangement	<ul style="list-style-type: none"> ▶ Mettre le WC lavant hors tension pendant 30 secondes à l'aide de l'interrupteur principal. ▶ Allumer le WC lavant à l'aide de l'interrupteur principal. <p>Résultat ✓ L'appareil se réinitialise après la mise en marche.</p>
L'efficacité du nettoyage de la douchette diminue.	Buses obstruées ou défectueuses	<ul style="list-style-type: none"> ▶ Nettoyer ou remplacer les buses. ▶ → Voir « Détartrer l'appareil », page 30.

Description du problème	Cause	Dépannage
L'eau de la douchette n'atteint plus la température habituelle.	WC lavant entartré	<ul style="list-style-type: none"> ▶ → Voir « Détartrer l'appareil », page 30. ▶ Mettre le WC lavant hors tension pendant 30 secondes à l'aide de l'interrupteur principal. <p>Résultat</p> <ul style="list-style-type: none"> ✓ L'appareil se réinitialise après la mise en marche.

Télécommande inopérante

Le tableau suivant donne des indications pour la recherche de pannes lorsque :

- la télécommande est inopérante.
- la télécommande ne permet pas de piloter le WC lavant.



La télécommande est inactive pendant l'utilisation de l'application Geberit AquaClean.



Au cas où l'appareil serait défectueux, il peut être mis hors tension à l'aide de l'interrupteur principal.

Étape	Description du problème	Dépannage
1	L'écran de la télécommande affiche [no connection] après pression sur une touche.	<ul style="list-style-type: none"> ▶ Jumeler la télécommande. → Voir Jumeler la télécommande. <p>Résultat</p> <ul style="list-style-type: none"> ✓ L'écran affiche le message [Pairing ok].
2	La télécommande ne permet pas de piloter le WC lavant. La télécommande a été rejumelée.	<ul style="list-style-type: none"> ▶ Remplacer la pile (type CR2032). → « Remplacer la pile de la télécommande », page 38. ▶ Jumeler la télécommande. → Voir Jumeler la télécommande.
3	La pile a été remplacée et la télécommande a été rejumelée. Cependant, l'écran de la télécommande ne s'allume toujours pas après une pression sur une touche.	<ul style="list-style-type: none"> ▶ Contacter le service après-vente. <p>Résultat</p> <ul style="list-style-type: none"> ✓ La télécommande est défectueuse.

Remplacer la pile de la télécommande

Condition requise

- La télécommande doit se trouver dans la zone de réception du WC lavant pendant toute l'opération.

- 1 Retirez la pile usagée. Éliminez-la d'une manière appropriée.

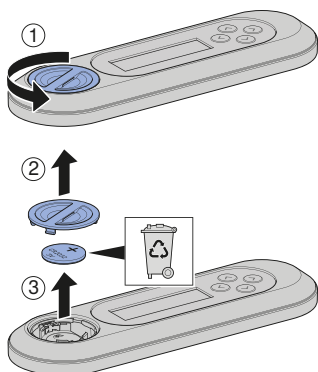

- 2 Insérez une pile neuve de type CR2032 dans la télécommande.

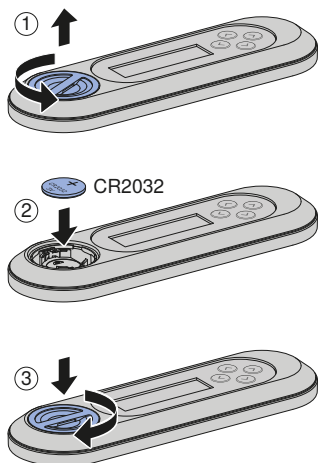

Jumeler la télécommande

-  L'appareil ne peut être utilisé qu'à l'aide d'une seule télécommande avec laquelle il a été jumelé.

Condition requise

- L'appareil est éteint.

- Allumez l'appareil et maintenez appuyée la touche <+> de la télécommande pendant env. 30 secondes, jusqu'à ce que [Pairing ok] s'affiche à l'écran.

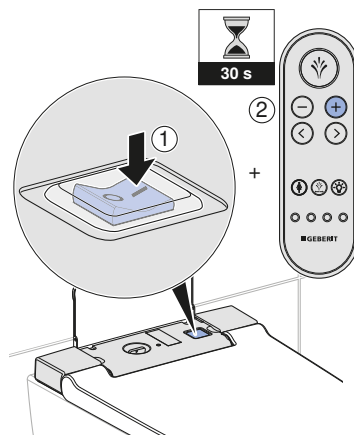

Résultat

- ✓ La télécommande permet de piloter le WC lavant.

Durabilité

Le groupe Geberit et la durabilité

Leader européen du secteur sanitaire, Geberit est synonyme d'économie d'eau, de gestion efficace des ressources et de construction durable. Le groupe démontre depuis des dizaines d'années qu'une activité commerciale prospère sur le long terme est compatible avec l'action sociale et le respect de l'environnement. Une gestion d'entreprise à vocation durable permet à la fois de réaliser une économie sur les coûts et de minimiser les risques. Geberit s'engage à servir d'exemple et à devenir une référence pour ses clients, ses fournisseurs et ses autres partenaires. Cela passe par des produits durables et économes en eau, une fabrication sûre alliant respect de l'environnement et gestion efficace des ressources, un approvisionnement et une logistique satisfaisant aux normes les plus élevées en matière d'environnement et d'éthique ainsi que par de bonnes conditions de travail pour nos quelques 12 000 collaborateurs engagés et compétents à travers le monde. Sa responsabilité sociétale s'exprime entre autres dans des projets d'aide dans le monde entier, tous relatifs à la technique de l'eau.

Design écologique – Bilan écologique

La condition fondamentale pour des produits durables est constituée par un processus systématique d'innovation dans lequel sont sélectionnés des matériaux et principes de fonctionnement aussi respectueux que possible de l'environnement, où les risques sont réduits au strict minimum et où une grande efficacité dans la gestion des ressources est recherchée. Sur demande, un bilan écologique détaillé peut être fourni pour ce produit.

Conseils écologiques

Le présent produit a été développé avec le plus grand soin – également en matière de consommation d'énergie, d'eau et de ressources (voir les caractéristiques techniques). Vous pouvez encore réduire l'empreinte écologique du produit en suivant les recommandations suivantes :

- Mettez l'appareil hors tension lorsque vous partez en vacances.
- Interrompez manuellement la fonction douchette pour économiser l'eau chaude.
- Veillez à utiliser un minimum de papier.
- Coupez la fonction de chauffage du chauffe-eau si vous ne voulez pas utiliser de l'eau chaude pour le jet.
- Utilisez des produits de nettoyage respectueux de l'environnement.
- Entretenez l'appareil régulièrement et traitez-le avec soin pour prolonger sa durée de vie.
- S'il est défectueux, remettez l'appareil à Geberit ou à un partenaire désigné pour une élimination dans les règles

Elimination

Elimination des déchets d'équipements électriques et électroniques



■

Selon la directive 2012/19/UE (DEEE - Déchets d'Equipements Electriques et Electroniques), les fabricants d'appareils électriques sont astreints à reprendre les appareils usagés et à les éliminer d'une manière appropriée. Ce symbole indique que le produit ne doit pas être jeté avec les autres déchets. Les appareils usagés doivent être directement retournés à Geberit pour être mis au rebut de manière appropriée. Vous pouvez demander les adresses des centres de collecte auprès de la société de distribution Geberit concernée.

Garantie client final

Garantie client final

La présente garantie client final complète la garantie légale en cas de défaut assumée par votre partenaire contractuel et ne s'y substitue pas.

La société Hersteller (« Hersteller ») responsable pour le lieu de l'installation du produit Geberit AquaClean (« Produit ») prend en charge, pour le produit spécifié sur la carte de garantie avec le numéro de série, une garantie vis-à-vis de l'utilisateur final, dont les termes sont les suivants :

1. Geberit garantit que le produit ne présentera aucun défaut de matériau ni de production pendant une période 3 ans à compter de la date d'installation du produit chez le client final (« durée de la garantie »). La garantie couvre :
 - a) Pendant les deux premières années, en cas de défaut matériel ou de fabrication, Geberit prend en charge gratuitement la réparation ou le remplacement de pièces défectueuses par un service après-vente mandaté par Geberit.
 - b) Pendant la troisième année de la durée de garantie, Geberit fournit gratuitement les pièces de remplacement au service après-vente agréé par Geberit chargé de la réparation par le client final en cas de défaut matériel ou de fabrication.
2. Toute autre prétention de la part du client final vis-à-vis de Geberit est exclue de la présente garantie.
3. Les prétentions en garantie sont recevables uniquement dans les cas suivants :
 - a) Le produit a été installé et mis en service par une entreprise sanitaire ou l'un des services après-vente autorisés par Geberit.
 - b) Aucune modification n'a été apportée au produit et aucune pièce n'a été enlevée ou remplacée et aucune installation supplémentaire n'a été ajoutée.
 - c) Le défaut du produit n'a pas été causé par une installation ou une utilisation inappropriée, ou par une maintenance ou un entretien insuffisant.
 - d) Au cours de la troisième année de garantie, un droit à garantie n'existe que si le client final a envoyé la carte de garantie ci-jointe, dûment remplie, à la société Geberit compétente pour le lieu d'installation, sous 90 jours ouvrables à compter de la date de l'installation.
4. La garantie s'applique uniquement aux lieux d'installation situés dans des pays dans lesquels Geberit est représentée par une de ses propres sociétés de distribution ou un partenaire commercial.
5. La garantie est exclusivement soumise au droit matériel du pays dans lequel Geberit a son siège social. La Convention des Nations unies sur les contrats de vente internationale de marchandises est expressément exclue. Le for exclusif pour tout litige découlant de la garantie est le tribunal compétent du siège social de Geberit.

Enregistrez votre appareil

Enregistrement pour garantie

Prolongez gratuitement la durée de la garantie de votre Geberit AquaClean. Enregistrez-vous pour cela dans les 90 jours ouvrables à compter de la date d'installation.



Au cours de la troisième année de garantie, Geberit prendra gratuitement à sa charge la livraison de pièces de remplacement en cas de défauts de matériau ou de production, si le produit a été installé et mis en service par une entreprise sanitaire.

Avec l'ordinateur :

<http://www.geberit-aquaclean.com/registration>

Par courrier postal :

Complétez et renvoyez-nous la carte de garantie jointe à l'appareil.

Par smartphone ou tablette :



Avec l'application
Geberit AquaClean :

Android :



iOS :



Caractéristiques techniques et informations

Caractéristiques techniques

Tension nominale	230 V c.a.
Fréquence du réseau	50 Hz
Plage de fréquence	2400-2483,5 MHz
Puissance de sortie maximale	0 dBm
Puissance absorbée	1850 W
Puissance absorbée, standby	≤ 0,5 W
Degré de protection	IPX4
Classe de protection	I
Technologie radio	Bluetooth® Low Energy ¹⁾
Alimentation sur secteur	Alimentation sur secteur par prise de courant tripolaire avec conducteur sous gaine flexible
Durée d'activation de la douchette	30-50 s
Nombre de niveaux de pression de jet de la douchette	5
Température de l'eau	34-40 °C
Température de service	5-40 °C
Plage de pression d'alimentation	50–1000 kPa
	0,5-10 bar
Pression dynamique minimale	50 kPa
	0,5 bar
Débit calculé	0,03 l/s
Charge maximale abattant WC	150 kg

¹⁾ La marque Bluetooth® et ses logos sont la propriété de Bluetooth SIG, Inc. et sont utilisés par Geberit sous licence.

Déclaration UE de conformité simplifiée

Le soussigné, Geberit International AG, déclare que l'équipement radioélectrique du type AquaClean Sela est conforme à la directive 2014/53/UE.

Le texte complet de la déclaration UE de conformité est disponible à l'adresse internet suivante: <https://doc.geberit.com/968859000.pdf>.

(CH) Geberit Vertriebs AG
Schachenstrasse 77
CH-8645 Jona
T 0848 882 982
www.geberit-aquaclean.ch

(DE) Geberit Vertriebs GmbH
Kundendienst/Servicestelle
Theuerbachstrasse 1
D-88630 Pfllendorf
T (075 52) 934 10 11
F (075 52) 934 866
www.geberit-aquaclean.de

(AT) Geberit Vertriebs GmbH & Co. KG
Geberitstrasse 1
A-3140 Pottenbrunn / St. Pölten
T +43 2742 401-400
F +43 2742 401-50
www.geberit-aquaclean.at

(AE) Geberit International Sales AG
Dubai Branch
B702-B705
Building No. 1
Dubai Design District
PO Box
UAE-282317 Dubai
T +971 4 204 5477
F +971 4 204 5497
www.geberit.ae

(BE) Geberit nv
Beaulieustraat 6
B-1830 Machelen
T +32 2 252 0111
F +32 2 251 0867
www.geberit-aquaclean.be

(BG) Юнитрейд Интернешънъл ЕООД
бул. "Черни връх" 161-А
1407 София
T 02/ 968 11 11
F 02/ 968 10 01
www.unitrade-bg.com

(CN) 吉博力(上海)贸易有限公司
地址: 上海市嘉定区南翔高科技
园区惠平路1515号
邮编: 201802

(CZ) Geberit spol. s r.o.
Sokolovská 2408/222
190 00 Praha 9
T +420 547 212 335
F +420 547 212 340
www.geberit.cz

(DK) Geberit A/S
Lægårdsvej 26
DK-8520 Lystrup
T +45 86 74 10 86
F +45 86 74 10 98
www.geberit-aquaclean.dk

(ES) Geberit, S.A.U.
Plaza Europa, 2-4, 6ª planta
ES-08902 L'Hospitalet del Llobregat
(Barcelona)
T +34 902 170 635
www.geberit-aquaclean.es

(FI) Geberit Oy
Tahkotie 1
FI-01530 Vantaa
P +358 9 867 8450
www.geberit.fi

(FR) Geberit France
ZA du Bois Gasseau - CS40252
Samoreau
FR-77215 Avon Cedex
Téléphone 01 60 71 66 61
T +33(0)825 801 603
F +33(0)825 801 604
www.geberit-aquaclean.fr

(GB) Geberit Sales Ltd.
Geberit House
Edgehill Drive
Warwick
CV34 6NH
T (0)1926 516 800
T (0)1926 516 809
In Eire T +44 1622 717 811
www.geberit-aquaclean.co.uk

(HR) Predstavništvo Geberit
prodaja d.o.o. Ruše
Samoborska cesta 218
10090 Zagreb, HR
T +385 1 3867 800
F +385 1 3867 801
www.geberit.hr

(HU) Geberit Kft
1117 Budapest,
Alíz utca 2.
T +36 1 204 4187
www.geberit.hu

(IT) Geberit Marketing e Distribuzione SA
Via Gerre 4
CH-6928 Manno
T +41 91 611 92 92
F +41 91 611 93 93
www.geberit-aquaclean.it

(LU) Geberit Luxembourg
61, avenue de la Libération
L-3850 Schifflange
T +352 54 52 26
F +352 54 54 91
www.geberit.lu

(NL) Geberit B.V.
Fultonbaan 15
3439 NE Nieuwegein
T +31 (0)3060 57700
F +31 (0)3060 53392
www.geberit-aquaclean.nl

(NO) Geberit AS
Luhrtoppen 2
N-1470 Lørenskog
T +47 67 97 82 00
www.geberit-aquaclean.no

(PL) Geberit Sp. z o.o.
ul. Postępu 1
02-676 Warszawa
T +48 22 843 06 96
www.geberit-aquaclean.pl

(PT) Geberit Tecnologia Sanitária, S.A
Rua Cupertino de Miranda, nº 12-2º A
PT-1600-485 LISBOA
www.geberit.pt

(RO) Geberit International Sales AG
Splaiul Unirii, Nr. 86, Et. 3
Sector 4, Bucharest
T +40 21 330 30 80/81
F +40 21 330 31 61
www.geberit.ro

(RS) Geberit - Predstavništvo za
Republiku Srbiju i Republiku Crnu Goru
Vojvode Skopljanca 24
SR-11000 Beograd
T + 381 11 30 96 430
F + 381 11 30 96 431
www.geberit.rs

(RU) ООО „ГЕБЕРИТ РУС“
Олимпийский пр., 16, стр.5, 5 этаж
129110 Москва
тел.: +7 495 783 83 30
www.geberit.ru

(SE) Geberit AB
Folketshusgatan 1
Box 140
295 22 Bromölla
T +46 40 680 89 30
www.geberit.se

(SI) Geberit prodaja, d.o.o.
Bezena 55
2342 Ruše
T 01 586 22 00
F 01 586 22 19
www.geberit.si

(SK) Geberit Slovensko s.r.o
Karadžičova 10
821 08 Bratislava 2
F +421 2 49 20 30 71
www.geberit.sk

(TR) Geberit Tesisat Sistemleri Tic Ltd. ti.
İçerenköy Mah. Engin Sok. No. 10,
34752 Ataşehir-Ystanbul, Turkey
T +90 216 340 82 73
F +90 216 340 82 79
www.geberit.com.tr

(ZA) Geberit Southern Africa (Pty.) Ltd.
6 Meadowview Lane,
Meadowview Business Estate,
Longmeadow,
Linbro Park
Johannesburg,
South Africa
T +27 11 444 5070
F +27 11 444 5992
www.geberit.co.za