

Service

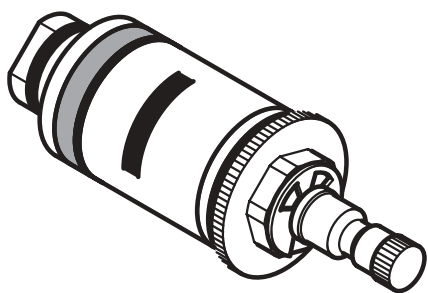

92601000/92631000

hansgrohe

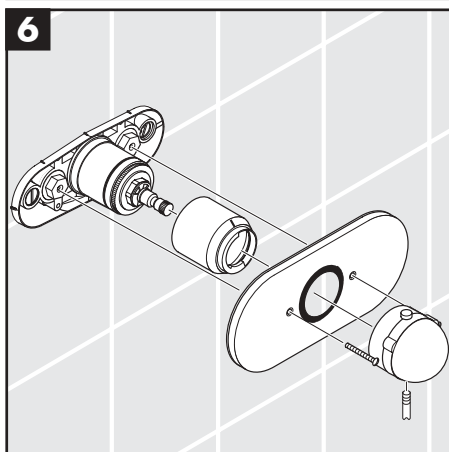
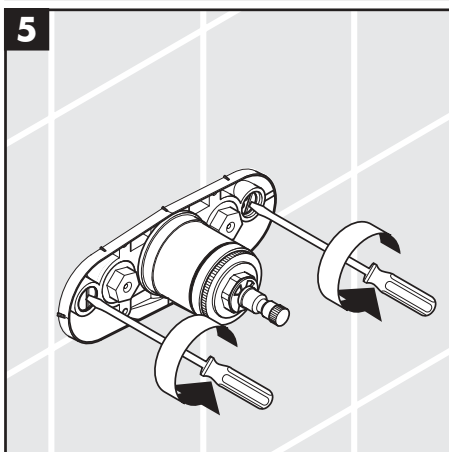
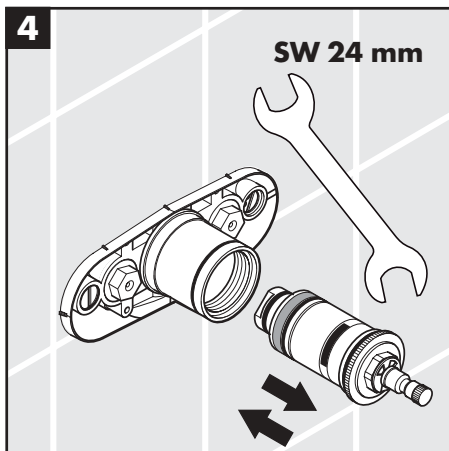
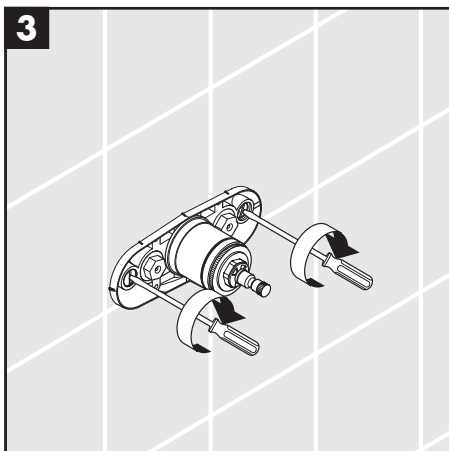
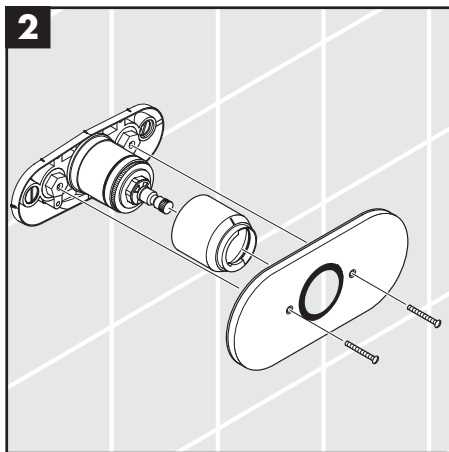
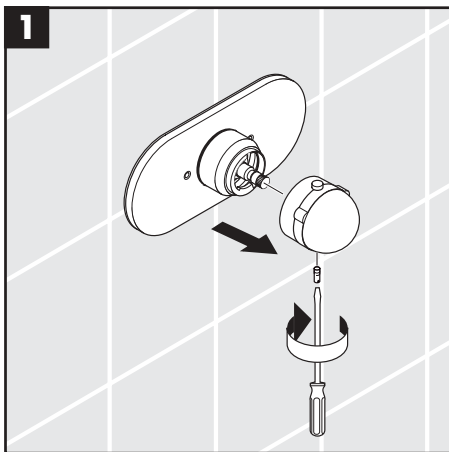

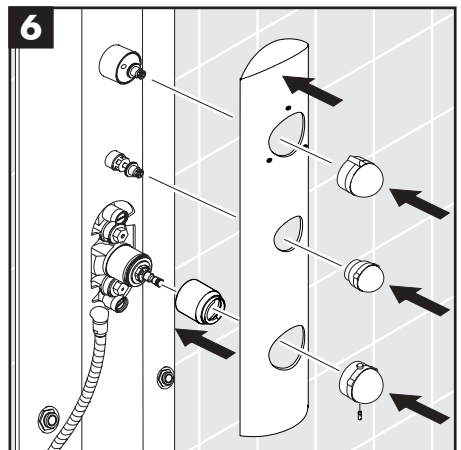
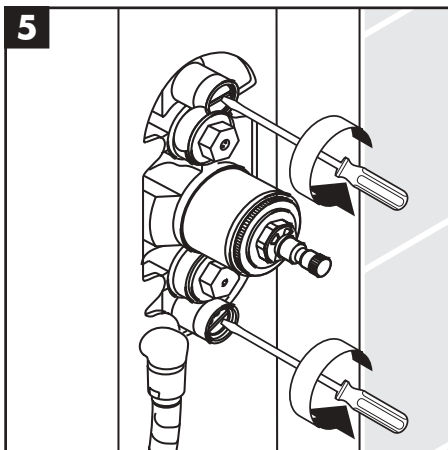
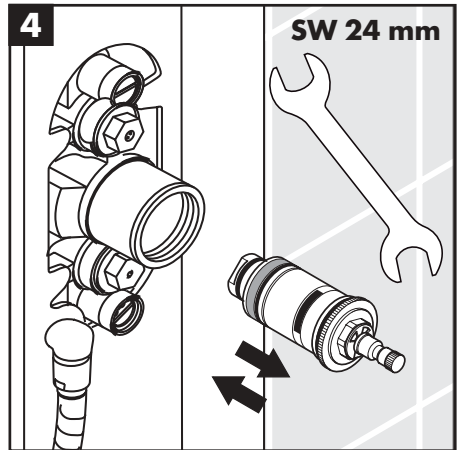
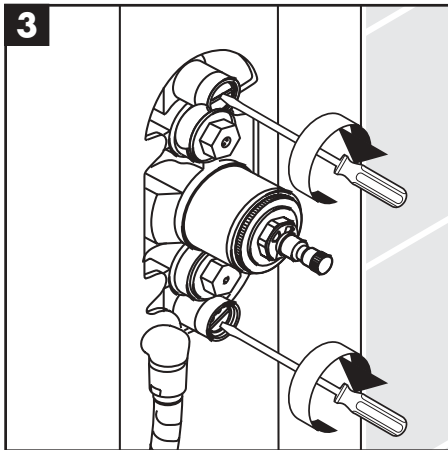
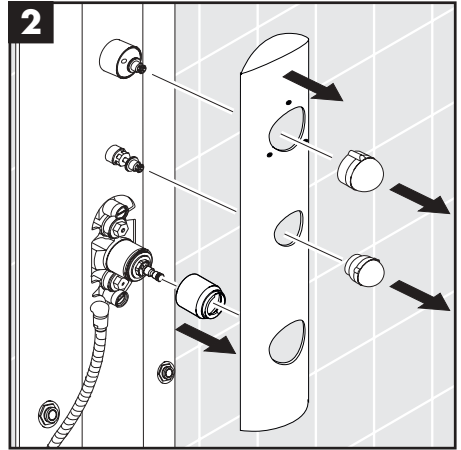
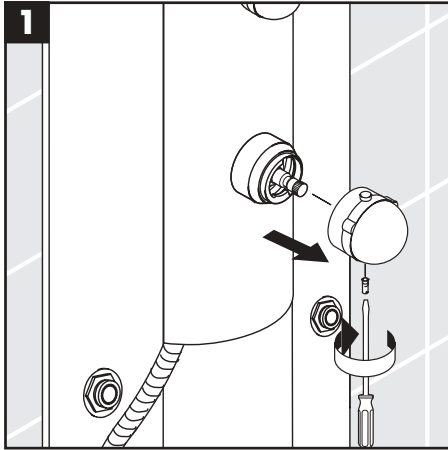

D**Einjustieren**

Eine Korrektur ist erforderlich, wenn die an der Entnahmestelle gemessene Temperatur von der am Thermostat eingestellten Temperatur abweicht. Bei der Korrektur ist folgendes zu beachten: Skalengriff drehen bis an der Entnahmestelle Wasser mit 38° C austritt. Griffschraube lösen. Griff zurückziehen und bis Stellung 38° C drehen. Griff aufstecken und Griffschraube festziehen.

Achtung! Um die Leichtgängigkeit der Regeleinheit zu gewährleisten, sollte der Thermostat von Zeit zu Zeit auf ganz warm und ganz kalt gestellt werden.

F**Réglage**

Une correction est nécessaire si la température mesurée au point de puisage diffère de celle affichée sur le thermostat. Dans ce cas procéder comme suit: Tourner la poignée graduée jusqu'à obtention au point de puisage d'une eau à 38° C. Desserer la vis de la poignée, tirer cette dernière et la tourner jusqu'à la position 38° C. Replacer la poignée et serrer la vis.

Remarque! Pour assurer le mouvement facile de l'élément thermostatique, le thermostat devrait être placé de temps en temps en position très chaude et très froide.

UK**Adjustment**

Correction is necessary if the temperature measured at the take off point differs from the temperature set on the scale. To adjust temperature proceed as follows: Turn the setting knob until water at a temperature of 38° C / 100° F comes out of the outlet. Loosen screw of setting knob. Remove setting knob and turn to the 38° C / 100° F position. Attach setting knob again and tighten its screw.

Important! To guarantee the smooth running of the thermostat, it is necessary from time to time to turn the thermostat from total hot to total cold.

I**Taratura**

Una taratura è necessaria quando la temperatura dell'acqua misurata sul punto di prelievo non corrisponde a quella fissata sul termostato. Operazioni di taratura: Girare la manopola graduata sino al punto di presa. Uscita d'acqua a 38° C. Allentare la vite delle manopola. Ritirare la manopola e girarla sino alla posizione 38° C. Inserire la manopola ed avvitare la vite della manopola.

Attenzione! Per garantire la scorrevolezza dell'elemento di regolazione, di tanto in tanto si dovrebbe regolare il termostatico passando da tutto caldo a tutto freddo.

E**Ajuste**

Una corrección será necesaria cuando la temperatura del agua, tomada en la salida de las tomas de agua, no coincida con la indicada en el mando del termostato. Al hacer la corrección se debe tener en cuenta lo siguiente: Girar el mando hasta que en la salida del agua esta sea de 38° C. Desenroscar el tornillo del mando. Retirar el mando y girar hasta la position 38° C. Montar y atornillar el mando.

Atención! Para garantizar el funcionamiento duradero del termostato, el mando del mismo debería girarse de vez en cuando del extremo frío al extremo caliente.

NL**Inregelen**

Een correctie is noodzakelijk als de op de tapplaats gemeten temperatuur van de bij de thermostaat ingestelde temperatuur afwijkt. Bij het corrigeren moet op het volgende worden gelet: Greep met schaalverdeling draaien tot uit de uitloop water van 38° C stroomt. Schroefje van de greep losdraaien. Greep naar voren trekken en tot de 38° C positie doordraaien. Greep weer opsteken en schroef vastdraaien.

Attentie! Om het soepel lopen van de regeleenheid te garanderen moet de thermostaat van tijd tot tijd op heel koud en heel warm worden ingesteld.

DK**Justering**

Hvis temperaturen, som måles på tappestedet afviger fra temperaturen på termostaten, korrigeres indstillingsgrebet. Pas på følgende: Drej grebet til vandtemperaturen når 38° C. Løsn skruen på grebet. Træk grebet ud og drej til stilling 38° C. Sæt grebet på og skru fast.

Bemærk! For at sikre optimal funktion af termostaten, bør termostaten fra tid til anden motioneres (stilles skiftevis helt varm og helt kold).

P**Afinação**

Torna-se necessário afinar a misturadora se a temperatura da água não condiz com a indicada na escala graduada. Para afinar a temperatura proceder assim: Rode o manípulo até a água sair à temperatura de 38°. Desaperte o parafuso do manípulo graduado e rode-o até à posição de 38°. Encaixe de novo o manípulo e aperte o parafuso.

Atenção! Para garantir um funcionamento suave do elemento termostático é necessário de vez em quando rodar totalmente o manípulo da termostática da posição quente para a fria.

hansgrohe

AXOR | PHÄRO

Hansgrohe · Postfach 1145 · D-77761 Schiltach · Telefon +49 (0) 78 36/51-1282 · Telefax +49 (0) 7836/511440

E-Mail: info@hansgrohe.com · Internet: www.hansgrohe.com